

# PRESSA 72.1-220 G-TV

PRESSA AUTOMATICA A VUOTO TOTALE



rev. 0017.2411.61

## ■ Pressa 72.1-220 G-TV

- Pressa automatica continua per la produzione di pasta corta
- Produzione da 80 a 160 kg/h
- Dosaggio automatico
- Formazione dell'impasto sotto vuoto
- Vite di estrusione in acciaio inox temprato con terminale a tre spire
- Testata circolare Ø 220 mm

# PRESSA 72.1-220 G-TV

Pressa in acciaio inox per la produzione di pasta fresca e secca particolarmente adatta all'automazione di laboratori e piccoli pastifici. L'estrusore consente la produzione in modo automatico senza la presenza di un operatore. Permette la produzione anche di formati speciali utilizzando viti dedicate.

## Caratteristiche tecniche principali:

- Dosatore volumetrico sfarinati e pompa peristaltica per dosaggio liquidi
- Vasca impastatrice sottovuoto con pompa filtro e vuotometro
- Palette di impasto fissate senza bulloni per agevolare la pulizia della macchina nel pastificio
- Gruppo reggispinta robusto e di lunga durata
- Testata orizzontale con ghiera porta trafilatura
- Manometro di sicurezza con contatti elettrici
- Gruppo di taglio pasta corta con inverter e coltelli ad 1-2 e 4 lame
- Ventilazione per taglio pasta corta

## Optional estrusore:

- Sistema di premiscelazione materie prime Premix®
- Sistema elettronico di dosaggio ingredienti con PLC con pannello touch screen



Unità speciale acciaio



Optional: Premix®



Pressa 72.1-220 G-TV

# PRESSA 72.1-220 G-TV

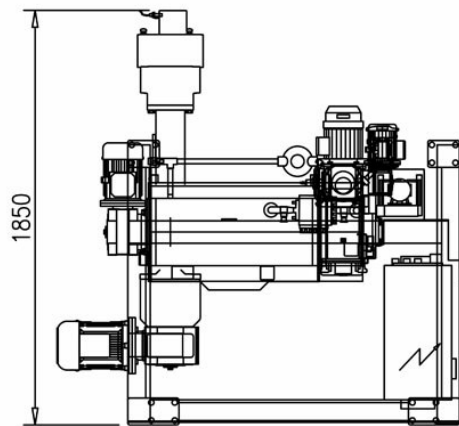
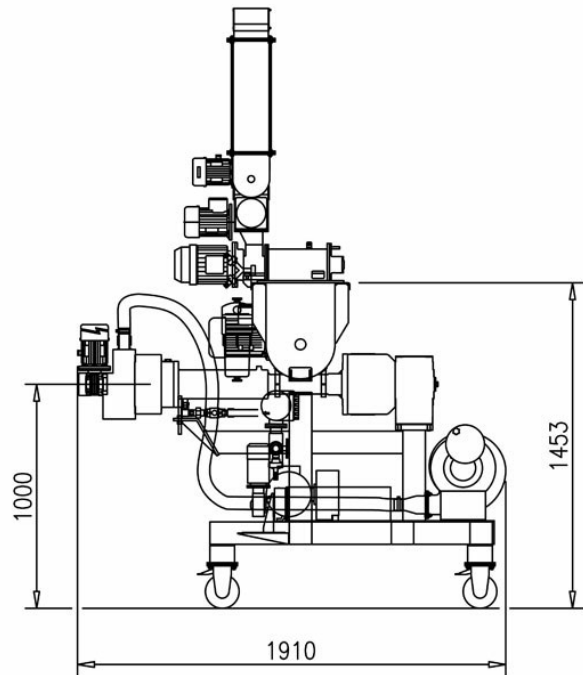
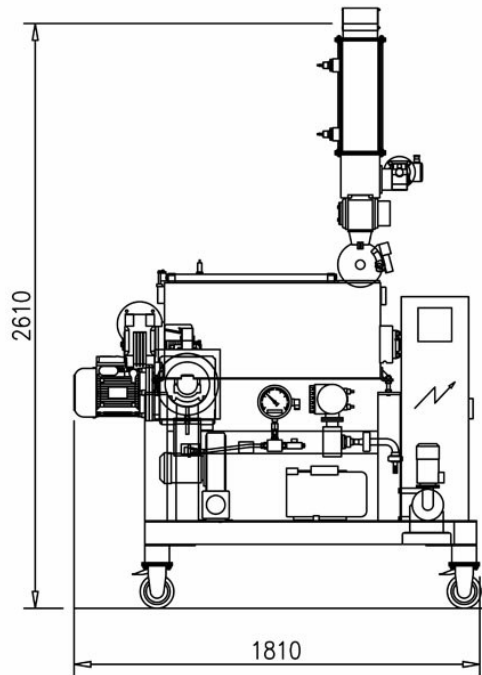

72.1-220 G-TV	
<b>Produzione (kg/h)</b>	da 80 a 160 Kg/h
<b>Potenza assorbita (kW)</b>	10
<b>Potenza installata (kW)</b>	11
<b>Peso (kg)</b>	600
<b>Dimensioni (mm)</b>	1617x1623x2635
<b>Capacità vasca impastatrice (l)</b>	30
<b>Dimensione trafila (mm)</b>	220

Dimensioni e dati tecnici dell'estrusore sono forniti senza impegno. Storci S.p.A si riserva il diritto di modificarli senza preavviso



[facebook.com/storci.spa](https://facebook.com/storci.spa)



[youtube.com/@FAVAspAPastaEquipment](https://youtube.com/@FAVAspAPastaEquipment)



[linkedin.com/company/fava-s.p.a.](https://linkedin.com/company/fava-s.p.a.)

**Fava S.p.A.**  
Via IV Novembre, 29 - 44042 Cento (FE)  
phone: +39 051 6843411  
[www.favastorci.com](http://www.favastorci.com) - [info@fava.it](mailto:info@fava.it)

**FAVA**  
pasta equipment **Storci**