

ROBO XI / XD

DÉSEMPIEURS ET EMPIEURS AUTOMATIQUES DE
PLATEAUX



rev. 0026.2411.45

■ Ligne robotisée pour pâtes courtes et nids spéciaux

- Désempileur – empileur de plateaux automatique à gestion robotisée
- Gestion automatique sans l'aide d'opérateurs
- Dimension des plateaux standards: 1 200 x 600 mm et hauteur de 50-70 mm
- Adaptable également aux plateaux hors standard (1200 x 470 mm)

ROBO XI / XD

Empileur et déempileur pour plateaux de pâtes courtes, nids, lasagnes.

Déempileur. En début de ligne, le déempileur permet d'alimenter en mode continu et automatique les plateaux dans l'emplacement de l'alimentateur, en les prélevant du chariot.

En plaçant le chariot complet avec les plateaux vides dans la cage de sécurité destinée à cet effet, la tête de préhension du robot en prélèvera un nombre constant et approprié, à la même vitesse que celle des plateaux sur la ligne.

Empileur. Les plateaux contenant les pâtes à la sortie de la ligne sont empilés dans le chariot en mode continu et automatique. Puis, le chariot sera déplacé par l'opérateur de la cage de sécurité à la chambre de séchage.

Spécifique pour toutes les lignes Storci et idéal pour d'autres lignes.

Caractéristiques techniques:

- Vitesse élevée de positionnement.
- Système avec mouvement à deux axes intégrable à trois (en option).
- Tête de préhension à deux pinces à centrage automatique.
- Vitesses réglables depuis le panneau de l'opérateur géré à l'aide d'un PLC.
- Capteurs photoélectriques pour la détection de la hauteur de la pile de plateaux.
- Intégrable dans les lignes existantes.



Déempileur de plateaux Robo XD



Empileur de plateaux Robo-XI



Déempileur de plateaux Robo XD



Empileur de plateaux Robo-XI

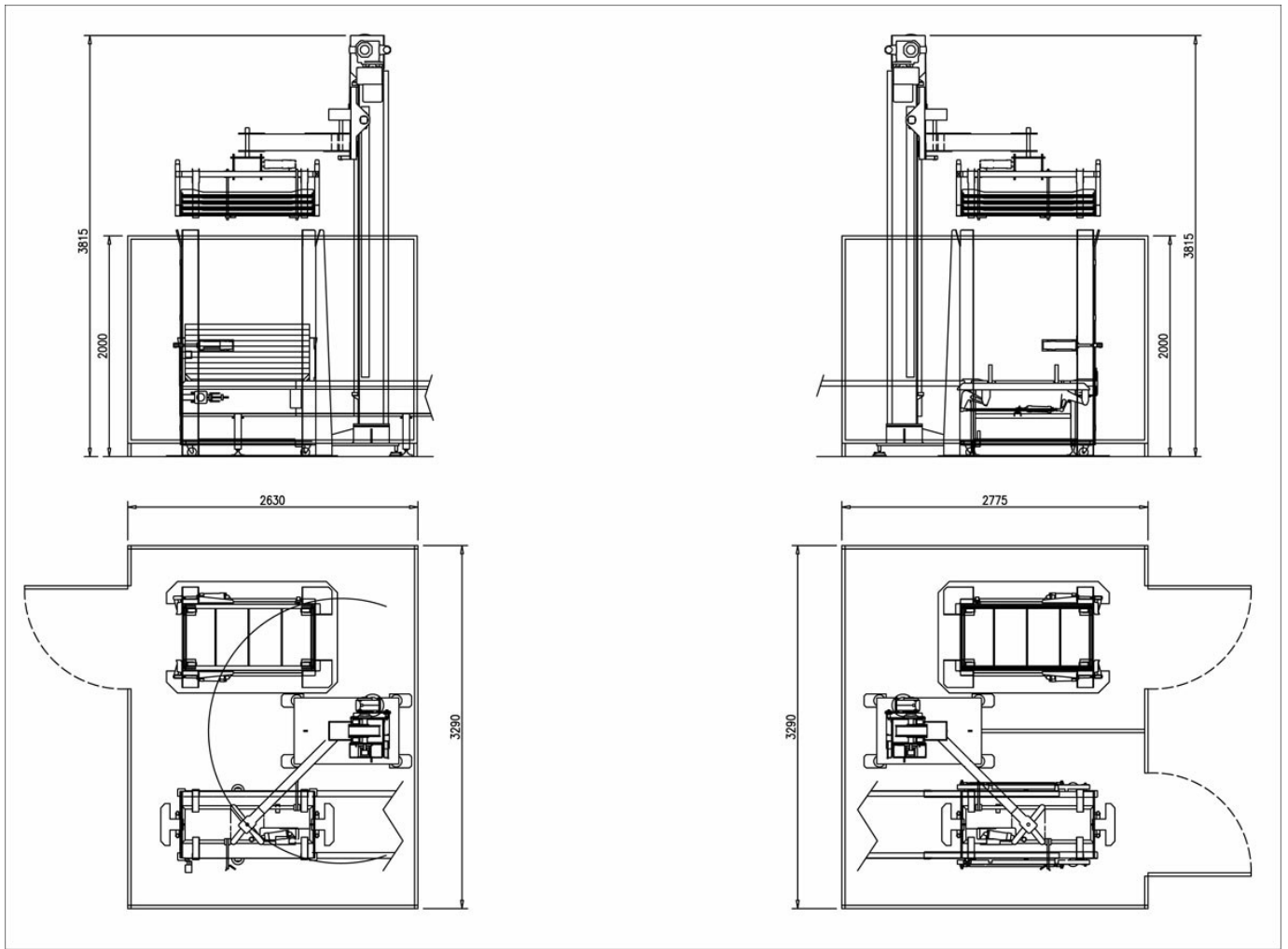

ROBO XI / XD	
Dimension plateaux (mm)	1200x600x55
Vitesse (tel./ min)	4 (h5 mm)
Puissance installée (kW)	1.5
Surface (m²)	8.5
Dimensions LxPxH (mm)	2630x3290x3815

Note : les données mentionnées sont indicatives et non contraignantes car elles dépendent des produits et de l'installation où sont montés les groupes.



facebook.com/storci.spa



youtube.com/@FAVAspAPastaEquipment



linkedin.com/company/fava-s.p.a.

Fava S.p.A.
Via IV Novembre, 29 - 44042 Cento (FE)
phone: +39 051 6843411
www.favastorci.com - info@fava.it

FAVA
pasta equipment **Storci**