

ROBO XI - XD

DESAPILADORES Y APILADORES AUTOMÁTICOS
PARA BASTIDORES



rev. 0026.2411.45

■ Línea robotizada por pastas corta y nidos especial

- Desapilador - apilador bastidores automáticos gestidos con robot
- Gestión automática sin necesidad de operadores
- Dimensión bastidores estandard: 1200x600 mm altos di 50-70 mm
- Adaptable también a bastidores no estandard (1200x470 mm)

ROBO XI - XD

Robot automático para bastidores de pasta corta, nidos y lasañas.

Desempilador. Al principio de la línea el desempilador permite de alimentar en modo continuo y automático los bastidores en la sede del alimentador, retirandolos del carro.

Colocando el carro completo con los bastidores vacíos en la jaula de seguridad el agarre del robot retirará un número constante y adecuado a la misma velocidad de los bastidores en la línea.

Apilador. Los bastidores con la pasta a la salida de la línea se apilan en el carro en modo continuo y automático. Sucessivamente el carro será espostado del operador a la jaula de seguridad a la celda de secado.

Epecífico para todas las líneas Storci e ideales para otras líneas.



Desempilador bastidoras Robo XD



Apilador bastidoras Robo XI

Características técnicas:

- Alta velocidad de posicionamiento.
- Sistema con movimiento a dos ejes integrable a tres (opcional).
- Cabeza de la prensa a dos pinzas centrado automático.
- Velocidad regulable del panel operador manejado mediante PLC.
- Sensores fotoeléctricos para la detección de la altura de la pila de los bastidores.
- Integrable a líneas existentes.

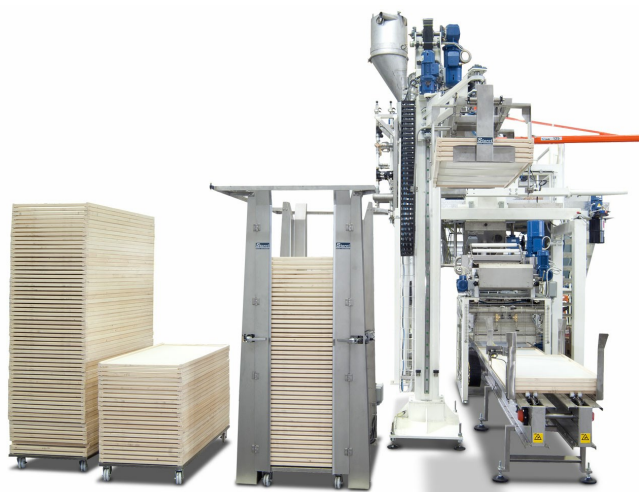

Desempilador bastidoras Robo XD



Apilador bastidoras Robo XI

ROBO XI - XD

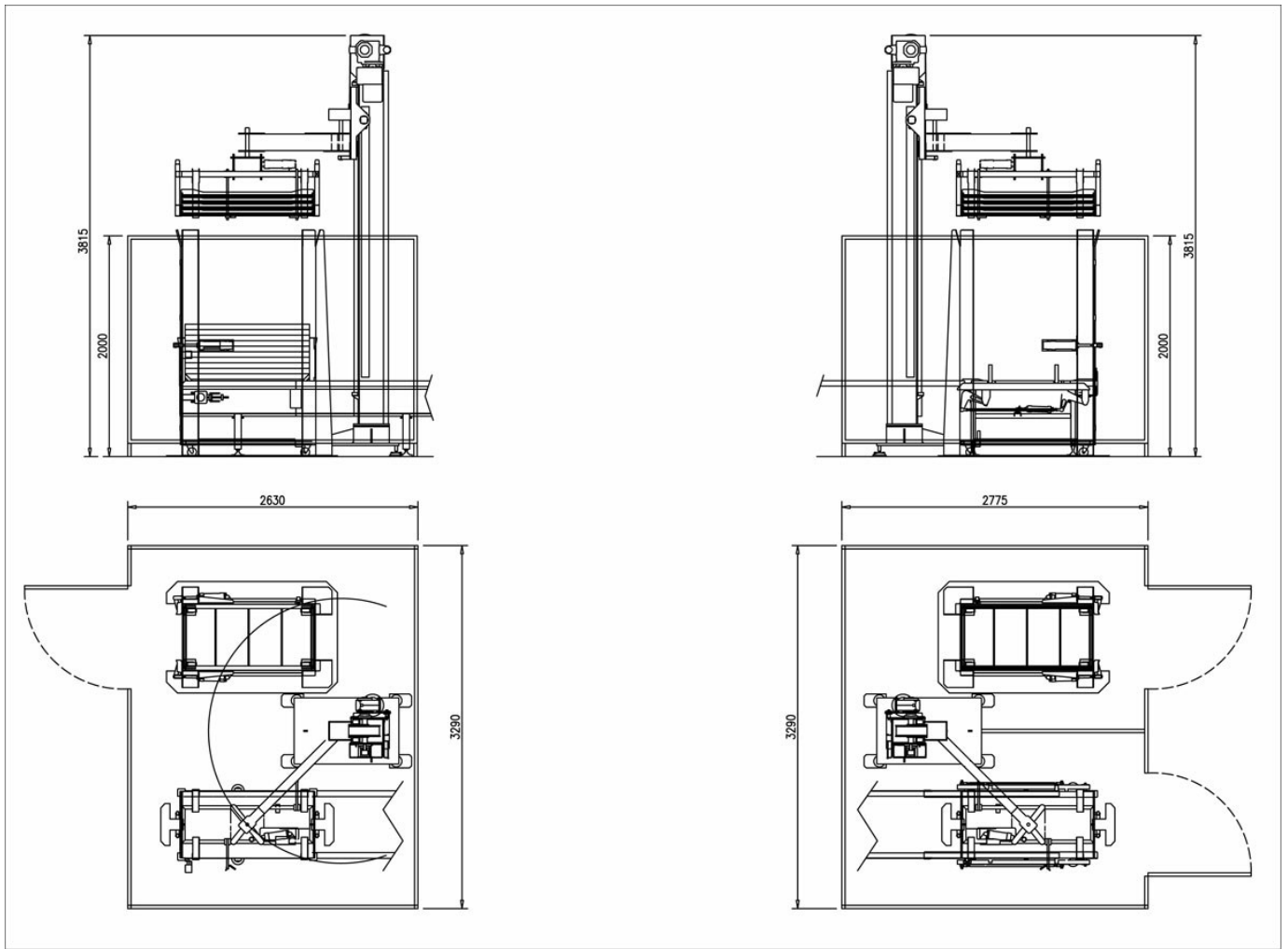

ROBO XI / XD	
Dimensiones bastidores (mm)	1200x600x55
Velocidad (tel./ min)	4 (h5 mm)
Potencia instalada (kW)	1.5
Superficie (m²)	8.5
Dimensiones LxPxH (mm)	2630x3290x3815

Nota: la información proporcionada es indicativa y no vinculante porque sujeto a variabilidad de productos y del sistema en el que están instalados.



facebook.com/storci.spa



youtube.com/@FAVAspAPastaEquipment



linkedin.com/company/fava-s.p.a.

Fava S.p.A.
Via IV Novembre, 29 - 44042 Cento (FE)
phone: +39 051 6843411
www.favastorci.com - info@fava.it

FAVA
pasta equipment **Storci**