

REC 500 C/A/I

GRUPPO RECUPERO SFRIDI CON TRITURATORE
APRIBILE



rev. 003.2411.62

■ Rec 500 C/A/I

- Unità per il recupero degli sfridi di pasta fresca: teste e code di produzione, cambi formato, ritagli sfoglia per paste ripiene, ecc.
- Vasca di alimentazione da 130 litri
- Dimensione costante degli sfridi tritati e facilità di reimposto
- Trituratore apribile: per una rapida e semplice pulizia

REC 500 C/A/I

Unità speciale per recuperare, in modo corretto, gli sfridi di pasta fresca che provengono dagli inizi di produzione, dai cambi formato, dai ritagli di paste ripiene, ecc.

Permette di ottenere uno sfrido facile da reimpastare con ottimi risultati.

Caratteristiche tecniche principali:

- Nuovo sistema a cestello che obbliga lo sfrido a passare attraverso dei fori (con diametri predefiniti)
- Tramoggia di carico per alimentazione manuale o automatica del prodotto fresco
- Top della gamma che adotta un ventilatore in acciaio inox ad alto spessore (isolamento acustico) con apertura rapida (per facilitare la pulizia) di tutto il gruppo motore e girante, su guide assiali. Vasca da 130 l di alimentazione con scarico diretto nel tritatore
- Capacità di lavorazione (indicativa): circa 300-500 kg/h
- Adatto per pezzi di piccole e medie dimensioni



Prodotto tritato omogeneo



Particolare tritatore apribile

Optional:

- Kit di tubazioni, raccordi, curva a largo raggio e ciclone di decantazione
- Valvole di deviazione manuali o automatiche per alimentazioni multiple
- Fotocellula livello vasca e relativo allarme mancanza prodotto



Rec 500 C/A/I



Particolare tritatore apribile

REC 500 C/A/I

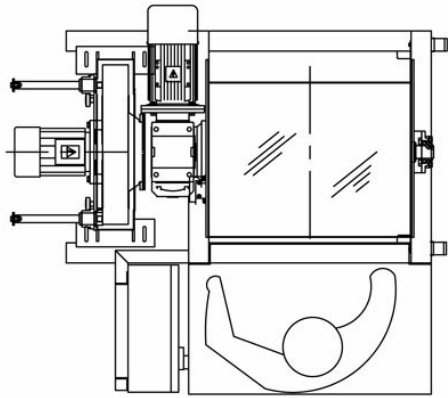
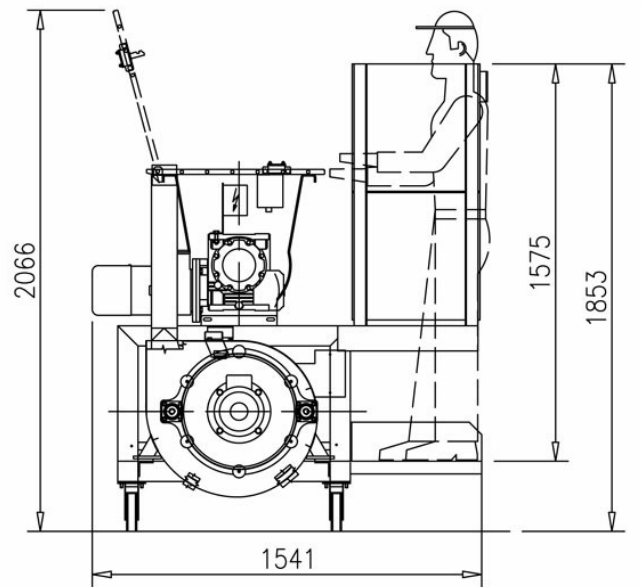
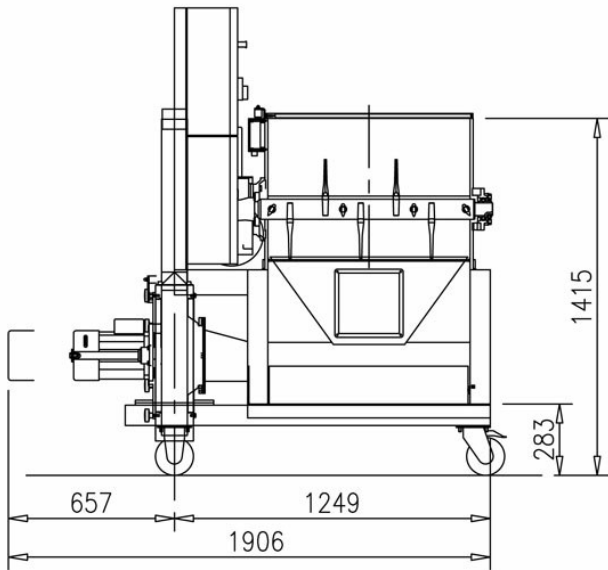

MODELLO	POTENZA (kW)	LUNGHEZZA TUBAZIONE (m)	CAPACITA' MASSIMA DI TRITURAZIONE (kg/h)	DIMENSIONI (LxPxH)
C/A/I 4.0	9.5	20	300-500 (*)	1906x1541x2066
C/A/I 7.5	13	28	300-500 (*)	1906x1541x2066
C/A/I 15	21.5	40	300-500 (*)	1906x1541x2066

Nota: i dati riportati hanno carattere indicativo e non vincolante poiché soggetti alla variabilità dei prodotti e dell'impianto in cui i gruppi sono installati.
(*) per prodotti non bagnati superficialmente e con umidità massima del 30% distribuita in modo omogeneo.



facebook.com/storci.spa



youtube.com/@FAVAspAPastaEquipment



linkedin.com/company/fava-s.p.a.

Fava S.p.A.
Via IV Novembre, 29 - 44042 Cento (FE)
phone: +39 051 6843411
www.favastorci.com - info@fava.it

FAVA
pasta equipment **Storci**