

STENDITRICE STE 580

STENDITRICI AUTOMATICHE PER PASTE LUNGHE

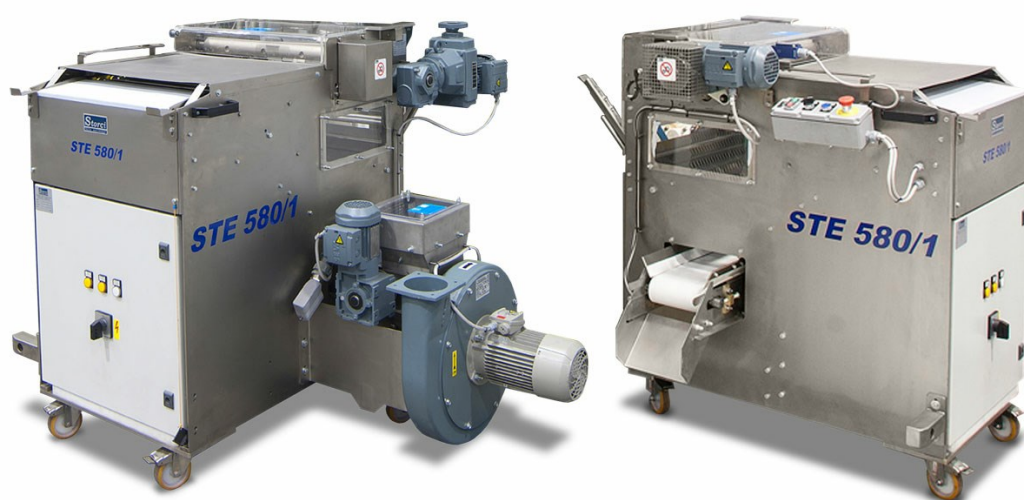

rev. 0042.2411.71

■ Stenditrice mod. STE 580

- Stenditrici automatiche per paste lunghe con canne da 580 mm
- Formati standard (spaghetti, tagliatelle, ecc.)
- Sistema automatico di raccolta e triturazione degli sfridi di pasta
- Presa canne automatica e regolazione della lunghezza di taglio pasta

STENDITRICE STE 580

Stenditrici adatte a linee per paste lunghe da abbinare a testare lineari. La gestione è fatta mediante PLC. Il nuovo design, l'utilizzo di nuovi materiali, le soluzioni tecniche adottate e la struttura particolarmente solida hanno consentito di realizzare macchinari di facile pulizia, con ridotte esigenze di manutenzione.

Caratteristiche tecniche:

- Guide di accumulo canne vuote ad alimentazione manuale
- Prelevamento automatico delle canne mediante catene con naselli
- Anello superiore di ventilazione per l'asciugatura superficiale della pasta
- Ideata per prelevamento manuale delle canne da posizionare sui carrelli
- Sistema di trasporto pneumatico degli sfridi fino all'impastatrice della pressa completo di ventilatore-tritratore, tubazione di trasporto in acciaio inox, ciclone di decantazione e valvola per tenuta vuoto
- Struttura in acciaio inox o verniciato
- Unità su ruote per facilitare la pulizia della pressa
- Taglio lungo delle paste: 290 mm



STE 580



Applicazione STE 580 su linea 70.1.580/1



Applicazione STE 580 su linea 70.1.580/1



Stenditrice modello STE 580 su linea Omnia 90.1

STENDITRICE STE 580

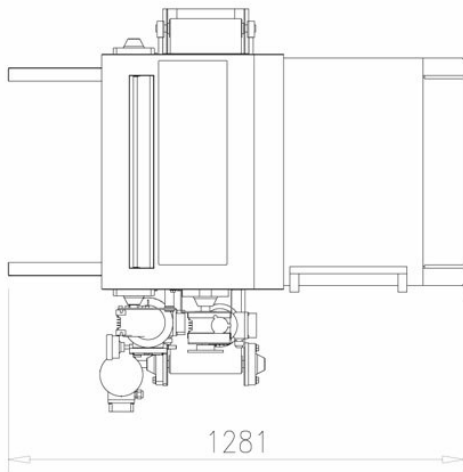
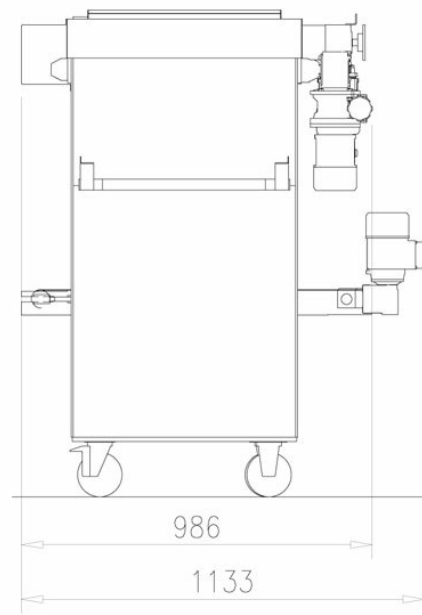
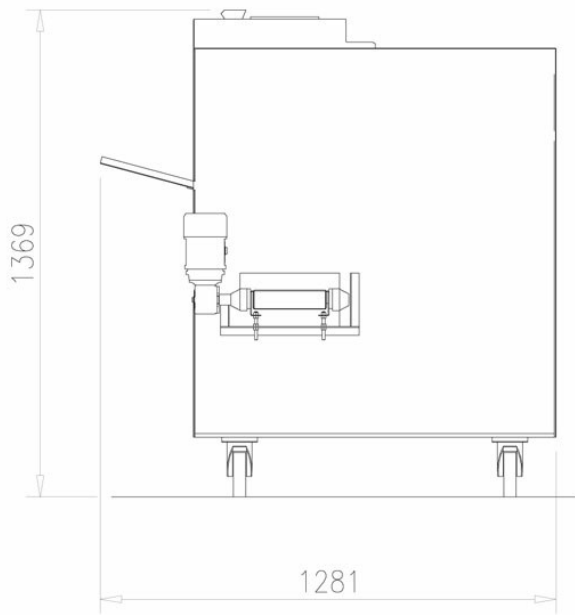

STE 580	
Lunghezza nominale canna (mm)	580
Produzione a secco (kg/h) formati standard	260
Sistema passaggio telai	no
Lunghezza di taglio (mm)	290
Potenza installata (kW)	1,5
Peso (kg)	180
Dimensioni (mm)	1281x1133x1369

Formati	
lunghe standard (es spaghetti): Ø max 1,7 mm	•
bucati (es. bucatini): Ø max 3,5 mm	
tagliatelle: larghezza max 6 mm	
bucati speciali (candele, ziti ecc.)	
lasagne americane	
fusilli bucati lunghi	

Nota: i dati riportati hanno carattere indicativo e non vincolante poiché soggetti alla variabilità dei prodotti e dell'impianto in cui i gruppi sono installati.



facebook.com/storci.spa



youtube.com/@FAVAspAPastaEquipment



linkedin.com/company/fava-s.p.a.

Fava S.p.A.
Via IV Novembre, 29 - 44042 Cento (FE)
phone: +39 051 6843411
www.favastorci.com - info@fava.it

FAVA
pasta equipment **Storci**