

# TENDEDORA STE 1120-1500

TENDEDORAS AUTOMÁTICAS PARA PASTAS LARGAS



rev. 0043.2411.54

## ■ Tenedora STE 1120-1500

- Tenedora automática para pastas largas de 1120 y 1500 mm
- Formatos estándar (espaguetis, tallarines, etc)
- Sistema automático de recolección y trituración de trozos de pasta
- Agarre cañas automático y regulación del largo del corte de la pasta

# TENDEDORA STE 1120-1500

Tendedora adapta a líneas de pasta larga de combinar a cabezal lineal y circular (\*). La gestión se realiza a través de PLC. El nuevo diseño, el uso de nuevos materiales, las soluciones técnicas adoptadas y la estructura particularmente sólida han hecho posible realizar maquinarias de fácil limpieza, con poca necesidad de mantenimiento.

## Principales características técnicas:

- Guías de acumulación cañas vacías ad alimentación manual
- Guías de acumulación cañas vacías ad alimentación manual
- Retiro automático de las cañas por medio de cadenas
- Anillo superior de la ventilación para el secado superficial de la pasta
- Brazos con cadenas para la alimentación en automático del tunel de pre-secado de la pasta larga
- Emparejador y podadora
- Corte largo de la pasta : 580 mm
- Sistema de transporte neumático de los trozos hasta la prensa amasadora completo de ventilador-triturador, tubos de transporte en acero inoxidable, ciclón de decantación y válvula para el sellado de vacío
- Estructura en acero barnizado
- Sistema de paso bastidores i cinta de transporte para pasta corta para líneas especiales Omnia

(\*) con cono separador para cabezal circular



Aplicación práctica STE 1120 en línea Omnia a doble cabezal



Aplicación práctica STE 1120 en línea Omnia con spanditore a "fungo"



Aplicación práctica STE 1120 en línea Omnia con cono separador para cabezal circular



Aplicación práctica STE 1120 en línea Omnia

# TENDEDORA STE 1120-1500

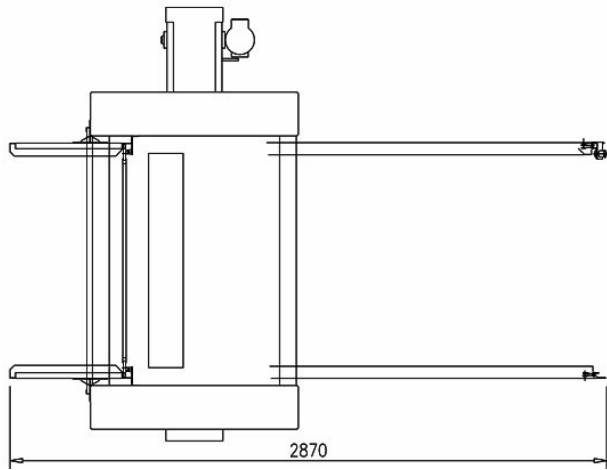
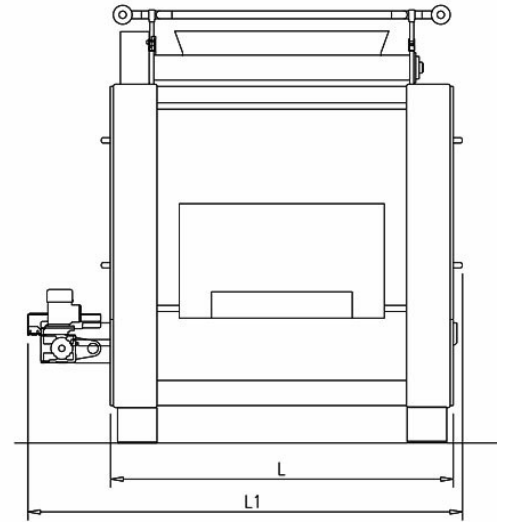
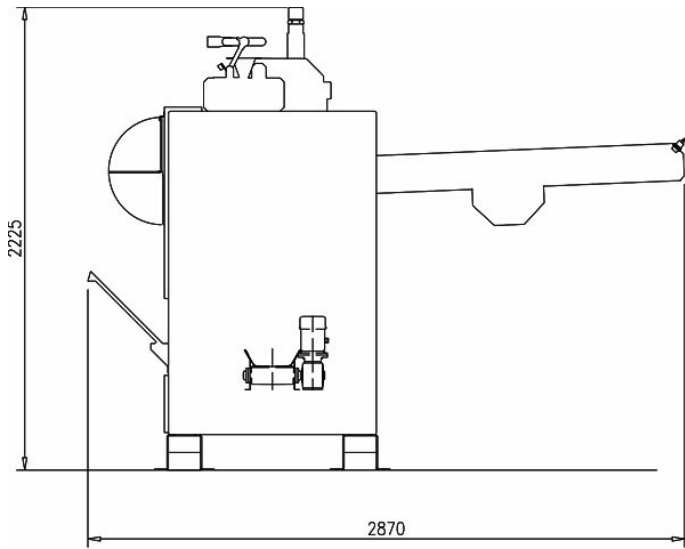

STE 1120-1500		
	STE 1120	STE 1500
Longitud nominal caña(mm)	1120	1500
Producción a seco (kg/h) formatos estándar	400	500
Sistema paso bastidores	si	si
Longitud de corte (mm)	580	580
Potencia instalada(kW)	8	8
Dimensiones (mm)	2090x2870x2225	2470x2870x2225

STE 1120-1500		
FORMATOS	STE 1120	STE 1500
Largo estándar (ej. espaguetis Ø max 1,7 mm)	•	•
Bucati (ej. bucatini): Ø max 3,5 mm	•	•
Tallarines: largo max 6 mm	•	•
Bucati especiales: (candele, ziti, etc.)		
Lasañas americanas		
Fusilli agujereados largos		

Nota: la información proporcionada es indicativa y no vinculante porque sujeto a variabilidad de productos y del sistema en el que están instalados.



[facebook.com/storci.spa](https://facebook.com/storci.spa)



[youtube.com/@FAVAspAPastaEquipment](https://youtube.com/@FAVAspAPastaEquipment)



[linkedin.com/company/fava-s.p.a.](https://linkedin.com/company/fava-s.p.a.)

Fava S.p.A.  
Via IV Novembre, 29 - 44042 Cento (FE)  
phone: +39 051 6843411  
[www.favastorci.com](http://www.favastorci.com) - [info@fava.it](mailto:info@fava.it)

**FAVA**  
pasta equipment **Storci**