

# STENDITRICE STE 1120-1500 FB

STENDITRICI AUTOMATICHE PER PASTE LUNGHE



rev. 0044.2411.30

■ Stenditrice automatica mod. STE 1500 FB

- Stenditrici automatiche per paste lunghe da 1120 e 1500 mm
- Formati standard (spaghetti, tagliatelle, ecc.) e speciali (candele, ziti, fusilli bucati, ecc.)
- Sistema automatico di raccolta e triturazione degli sfridi di pasta
- Presa canne automatica e regolazione della lunghezza di taglio pasta

# STENDITRICE STE 1120-1500 FB

Stenditrici adatte a linee per paste lunghe da abbinare a testate lineari, specifiche per formati standard, speciali e fusilli bucati lunghi. La gestione è fatta mediante PLC. Il nuovo design, l'utilizzo di nuovi materiali, le soluzioni tecniche adottate e la struttura particolarmente solida hanno consentito di realizzare macchinari di facile pulizia, con ridotte esigenze di manutenzione.

## Caratteristiche tecniche:

- Guide di accumulo canne vuote ad alimentazione manuale
- Prelevamento automatico delle canne mediante catene con naselli
- Anello superiore di ventilazione per l'asciugatura superficiale della pasta
- Braccia con catene per l'alimentazione in automatico del tunnel di pre-essiccazione della pasta lunga
- Sistema di trasporto pneumatico degli sfridi fino all'impastatrice della pressa completo di ventilatore-tritratore, tubazione di trasporto in acciaio inox, ciclone di decantazione e valvola per tenuta vuoto
- Struttura in acciaio verniciato
- Unità su ruote per facilitare la pulizia della pressa
- Struttura in acciaio verniciato
- Taglio differenziato: corto (290 mm) e lungo (580 mm)

## Plus:

- Coltello a ghigliottina per il taglio superiore della pasta lunga proveniente dalla testata lineare della pressa
- Primo coltello a ghigliottina per la pareggiatura del prodotto
- Ascensore canne con facchini per posizionamento velli paste lunghe nel secondo pareggiatore a ghigliottina
- Secondo coltello a ghigliottina per pareggiatura finale della pasta lunga e fusilli; lunghezza pareggiatura finale  $L=195+645$
- Trasportatore interno di raccolta degli sfridi prodotti dal pareggiatore
- Trasportatore esterno trasversale a doppio senso di marcia per convoglio sfridi al tritratore.



Applicazione STE 1500 FB su linea paste lunghe 130.1-1500/1 TV



Applicazione STE 1120 FB su linea paste lunghe 130.1-1120/1 TV



Applicazione STE 1500 FB su linea paste lunghe 130.1-1500/1 TV

Stenditrice automatica mod. STE 1500 FB

# STENDITRICE STE 1120-1500 FB

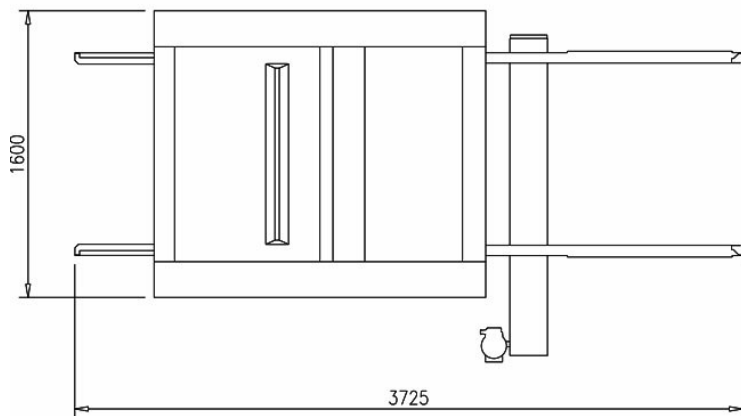
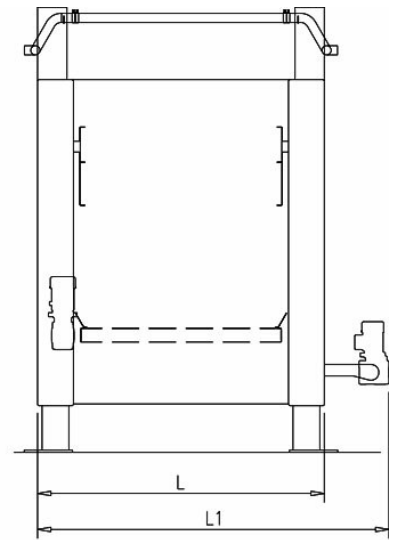
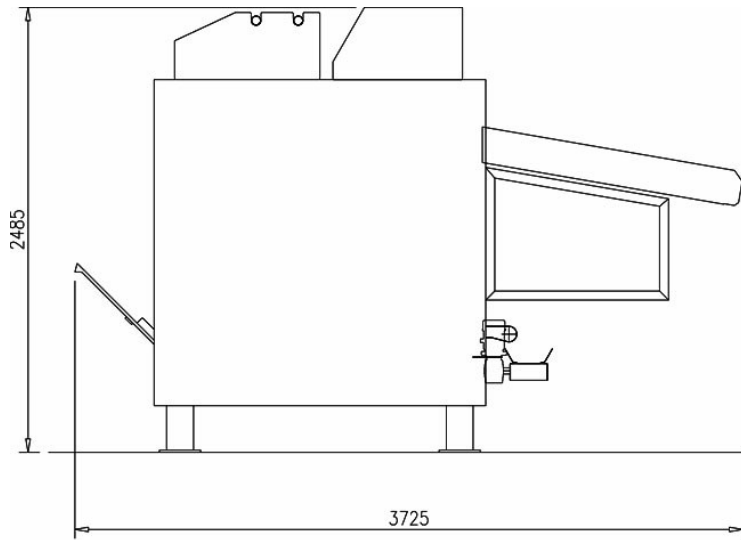

STE 1120-1500 FB		
	STE 1120 FB	STE 1500 FB
Lunghezza nominale canna (mm)	1120	1500
Produzione a secco (kg/h) formati standard	400	500
Produzione a secco (kg/h) candele	180	240
Produzione a secco (kg/h) fusilli bucati	120	160
Sistema passaggio telai	no	no
Lunghezza di taglio (mm)	290 e 580	290 e 580
Potenza installata	11	11
Dimensioni	1960x3725x2485	2340x3725x2485

STE 1120-1500 FB		
	STE 1120 FB	STE 1500 FB
<b>Formati</b>		
Lunghe standard (es. spaghetti) Ø max 1,7 mm	•	•
Bucati (es. bucatini): Ø max 3,5 mm	•	•
Tagliatelle: larghezza max 6 mm	•	•
Bucati speciali: (candele, ziti, ecc.)	•	•
Lasagne americane	•	•
Fusilli bucati lunghi	•	•

Note: i dati riportati hanno carattere indicativo e non vincolante poiché soggetti alla variabilità dei prodotti e dell'impianto in cui i gruppi sono installati.



[facebook.com/storci.spa](https://facebook.com/storci.spa)



[youtube.com/@FAVAspAPastaEquipment](https://youtube.com/@FAVAspAPastaEquipment)



[linkedin.com/company/fava-s.p.a.](https://linkedin.com/company/fava-s.p.a.)

**Fava S.p.A.**  
Via IV Novembre, 29 - 44042 Cento (FE)  
phone: +39 051 6843411  
[www.favastorci.com](http://www.favastorci.com) - [info@fava.it](mailto:info@fava.it)

**FAVA**  
pasta equipment **Storci**