

LAMINOIR VSF TV/MIX

LAMINOIR AUTOMATIQUE SOUS VIDE



rev. 005.2411.43

■ VSF TV/MIX

- Le laminoir sous vide «VSF TV/MIX» est une innovation révolutionnaire
- Capacité de production du frais: environ 250-500 kg/h
- Doté d'un groupe de préparation des pâtes, il est équipé d'un dosage automatique et d'un Premix® qui le rendent entièrement autonome
- Deux malaxeurs et une paire de rouleaux lisses avec une motorisation indépendante
- Fiabilité totale, qualité optimale de la pâte et nettoyage extrêmement facile

LAMINOIR VSF TV/MIX

Rouleuse automatique à vide total en acier inox, pour la production de pâte feuilletée. Permet de produire en automatique sans la présence stable d'un opérateur.

Doté d'un groupe de préparation des pâtes Premix® avec dosage automatique des ingrédients. Pâte laminée pour pâtes farcies.

La rouleuse VSF TV/MIX permet de produire une pâte en l'absence totale d'air, en obtenant, à parité de matières premières employées, un produit de:

- Couleur jaune plus vif
- Meilleure élasticité de la pâte
- Pâte plus compacte
- Meilleure tenue à la cuisson

Principales caractéristiques techniques:

- Idéale pour produire des pâtes farcies et des pâtes feuilletées d'humidité moyenne
- Doseur volumétrique pour farines
- Système de dosage des ingrédients liquides à contrôle électronique
- Pétrin sous vide avec pompe filtre et vacuomètre
- Palettes de pétrissage fixées sans boulons pour faciliter le nettoyage
- Parties en contact avec la pâte en acier inox et polymère atoxique.
- Convoyeur pâte feuilletée
- PLC avec panneau à écran tactile



VSF TV/MIX avec système automatique pour pâte



Système de malaxage et calibrage



VSF TV/MIX avec système automatique pour pâte

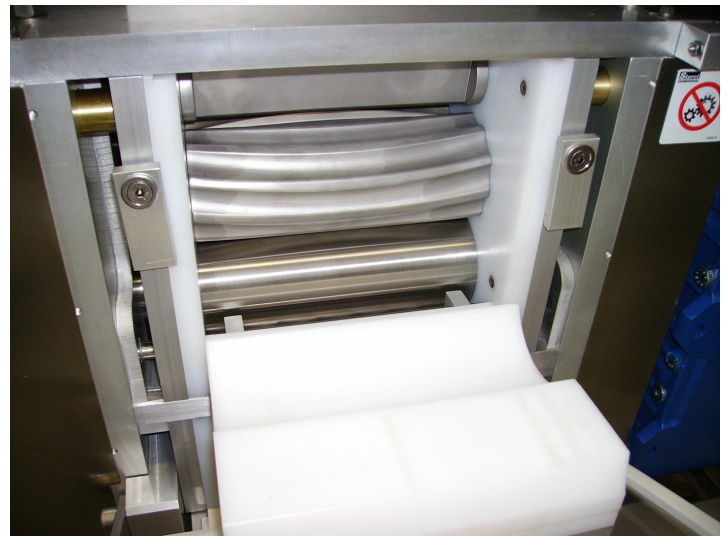

Système de malaxage et calibrage

LAMINOIR VSF TV/MIX

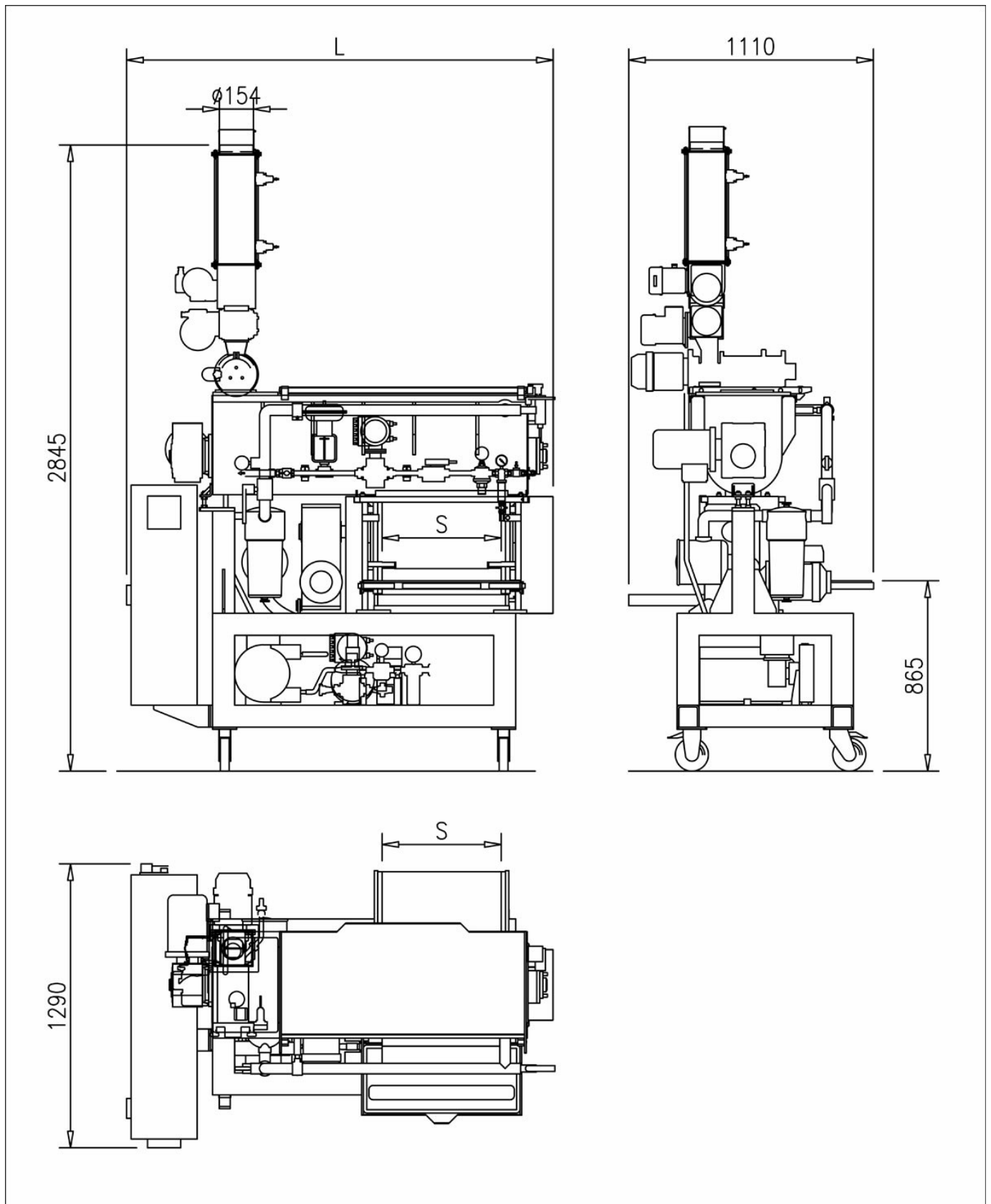

	VSF TV/MIX 250	VSF TV/MIX 540
Largeur feuille S (mm)	250	540
Production produit frais (kg/h)	250	500
Puissance installée (kW)	8	13
Poids (kg)	800	1000
Encombrement LxPxH (mm)	164x129x284	193x129x284

Les dimensions et données techniques ne sont pas contraignantes. Storci S.p.A. se réserve le droit de les modifier sans préavis.



facebook.com/storci.spa



youtube.com/@FAVAspAPastaEquipment



linkedin.com/company/fava-s.p.a.

Fava S.p.A.
Via IV Novembre, 29 - 44042 Cento (FE)
phone: +39 051 6843411
www.favastorci.com - info@fava.it

FAVA
pasta equipment **Storci**