

SFOGLIATRICE VSF TV/MIX

SFOGLIATRICE AUTOMATICA SOTTOVUOTO



rev. 005.2411.43

■ VSF TV/MIX

- La sfogliatrice sottovuoto “VSF TV/MIX” è una novità rivoluzionaria
- Capacità produttiva al fresco: 250-500 kg/h
- Dotata di gruppo di preparazione impasto completo di dosaggio automatico e Premix[®] che la rende completamente autonoma
- Due gramolatori e una coppia di rulli laminatori con motorizzazione indipendente
- Totale affidabilità, massima qualità della pasta ed estrema facilità di pulizia

SFOGLIATRICE VSF TV/MIX

Sfogliatrice automatica a vuoto totale in acciaio inox per la produzione di sfoglia di pasta. Consente di produrre in automatico senza la presenza fissa di un operatore.

Dotata di gruppo di preparazione impasto Premix® con dosaggio automatico ingredienti. Sfoglia laminata per paste ripiene.

La sfogliatrice VSF TV/MIX consente di produrre sfoglia in totale assenza di aria ottenendo, a parità di materie prime impiegate, un prodotto di:

- Colore giallo più intenso
- Migliore elasticità dell'impasto
- Impasto più compatto
- Migliore tenuta in cottura

Caratteristiche tecniche principali:

- Ideale per produrre paste ripiene e sfoglie di media umidità
- Dosatore volumetrico per sfarinati
- Sistema di dosaggio degli ingredienti liquidi a controllo elettronico
- Vasca impastatrice sottovuoto con pompa filtro e vuotometro
- Palette di impasto fissate senza bulloni per agevolare la pulizia
- Parti a contatto con l'impasto in acciaio inox e polimero atossico.
- Nastro trasportatore sfoglia
- PLC con pannello touch screen



VSF TV/MIX con sistema automatico impasto



Sistema di gramolazione e calibrazione



VSF TV/MIX con sistema automatico impasto

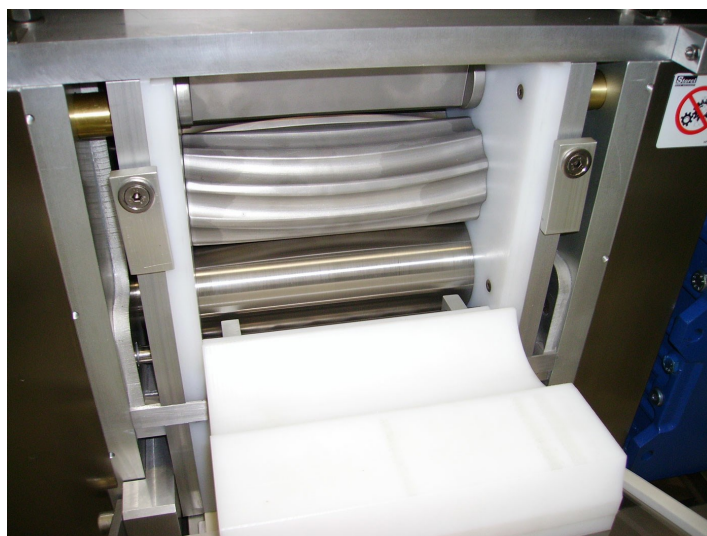

Sistema di gramolazione e calibrazione

SFOGLIATRICE VSF TV/MIX

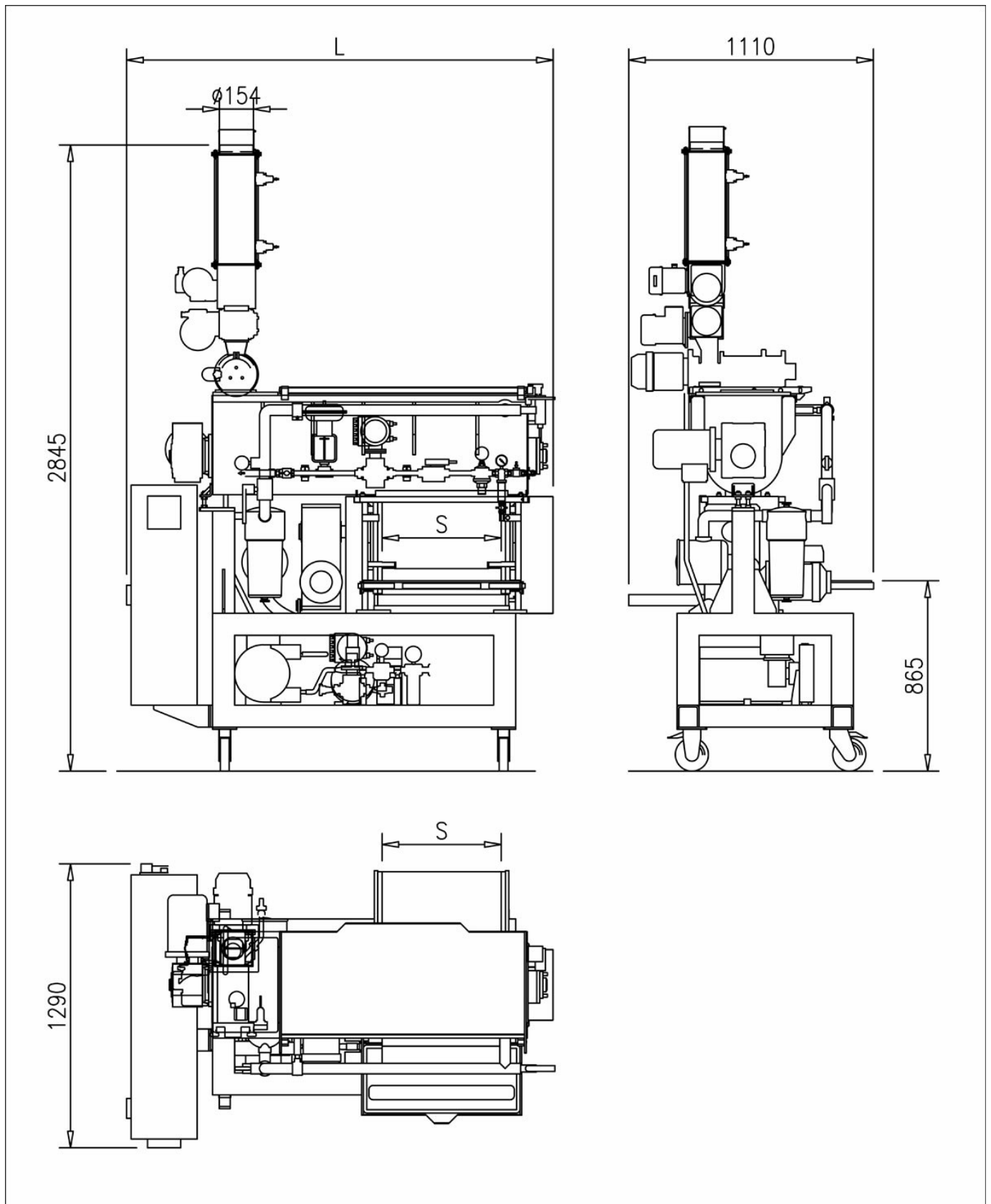

	VSF TV/MIX 250	VSF TV/MIX 540
Larghezza sfoglia (mm)	250	540
Produzione al fresco (kg/h)	250	500
Potenza installata (kW)	8	13
Peso (kg)	800	1000
Ingombro LxPxH (mm)	164x129x284	193x129x284

Dimensioni e dati tecnici sono forniti senza impegno, variabili per prodotto e impianto. Storci S.p.A si riserva il diritto di modificarli senza preavviso.



facebook.com/storci.spa



youtube.com/@FAVAspAPastaEquipment



linkedin.com/company/fava-s.p.a.

Fava S.p.A.
Via IV Novembre, 29 - 44042 Cento (FE)
phone: +39 051 6843411
www.favastorci.com - info@fava.it

FAVA
pasta equipment **Storci**